

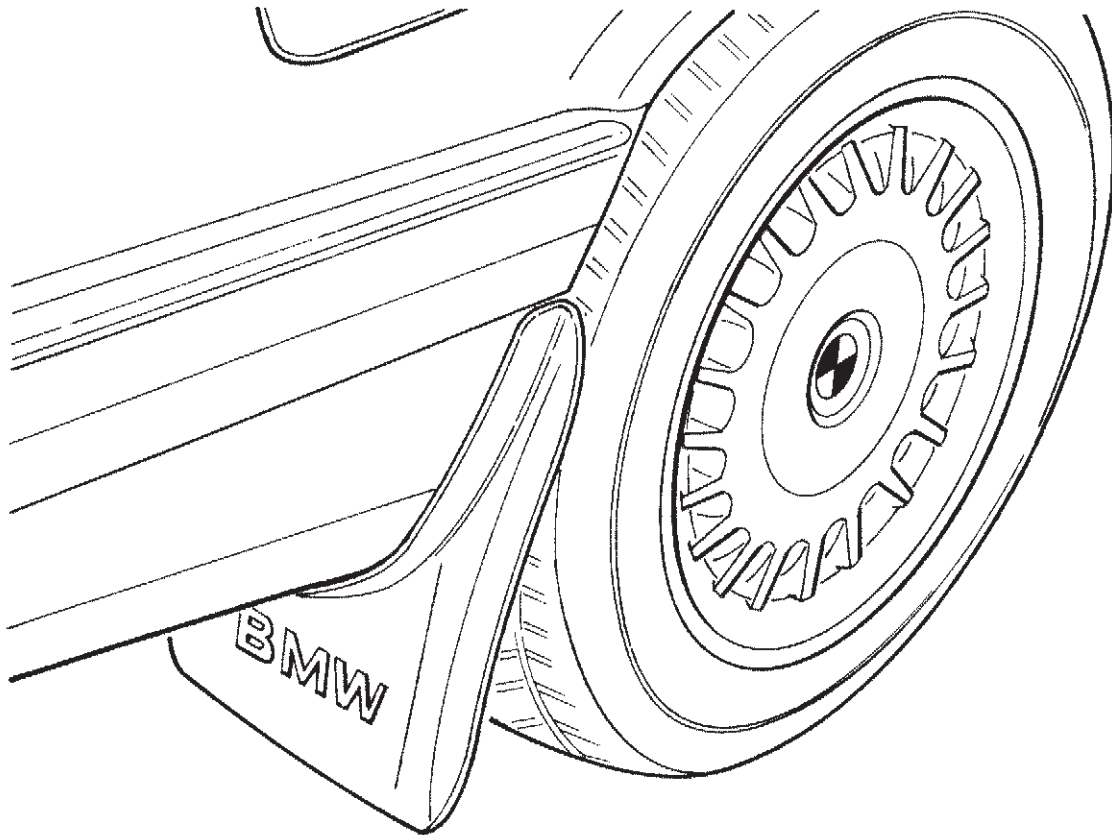

Zubehör – Einbauanleitung



F 32 71 001

Einbauanleitung Schmutzfänger hinten BMW 5er-Reihe E 34 / BMW 7er-Reihe E 32

Installation instructions

for rear mud flaps
BMW 5 Series (E 34) / BMW 7 Series (E 32)



You will find all the figures and graphics in the German version of these installation instructions at the end of this document. ◀

Installation instructions for rear mud flaps, BMW 5 Series (E 34) cars

Instructions and illustrations are given for the right-hand side of the car.

Differences between these instructions and those for the left-hand side of the car will be expressly indicated.

F 32 71 001

Key:

- 2 Mud flap
- 4 Screw clips (large opening)
- 2 Screw clips (small opening)
- 2 Reinforcing bracket
- 4 Hex bolts
- 4 Hex nuts
- 8 Washers

Tools and materials required:

- Ring wrench, 10 mm across the flats
- Double open-ended wrench, 10 - 11 mm across the flats
- Universal knife

Note:

The mud flaps can be installed more easily by removing the wheels. Instructions for removing and fitting the rear wheels are given in the Owner's Handbook for the car.

F 34 72 040

Right-hand rear wheel arch

Slacken plastic nuts (1) and (2), unhook holder (2) at the back and take out the wheel arch trim towards the front.

F 34 72 042

Left-hand rear wheel arch

Slacken plastic nuts (1) and (2), unhook holder (2) at the back and take out the wheel arch trim towards the front.

F 34 72 044

Installing the rear mud flaps

Before installing each mud flap, clean all the contact surfaces.

Screw reinforcing bracket (1) on to the mud flap until hand-tight using hex bolt (2), washer (3) and hex nut (4).

F 34 72 045

Hold mud flap (1) in the position in which it is to be installed, and swing reinforcing bracket (2) behind the bumper fold in the direction of the arrow.

Note:

For reinforcing bracket (2) to be perfectly flush, the stiffening rib on the bumper must penetrate its cutout.

F 34 72 072

Insert sleeve element (1) in recess (2) in mud flap.

Press retaining clip (3) into sleeve element (1) and over the reinforcement fixture (4) in the bumper and snap into place.

F 34 72 047

Screw mud flap (1) on to the reinforcing bracket until hand-tight using hex bolt (2) and washer (3), and from the rear using washer (3) and nut (4).

F 32 71 001

Align the mud flaps.

Tighten all the fastening screws.

When installing:

Reassemble the wheel arch trim in the reverse order.

Der Einbau ist an der rechten Fahrzeugseite dargestellt.

Auf Einbauunterschiede gegenüber der linken Fahrzeugseite wird hingewiesen.

Legende:

- 2 Schmutzfänger
- 4 Schraubenklammern (große Öffnung)
- 2 Schraubenklammern (kleine Öffnung)
- 2 Verstärkungsbügel
- 4 Sechskantschrauben
- 4 Sechskantmuttern
- 8 Scheiben

Erforderliches Werkzeug:

- Ringschlüssel 10 mm
- Doppelmaulschlüssel 10 – 11 mm
- Universalmesser

Hinweis:

Zum leichteren Einbau der Schmutzfänger empfiehlt es sich, die Räder abzunehmen. Den Aus- und Einbau der Hinterräder entnehmen Sie der Betriebsanleitung des Fahrzeugs.

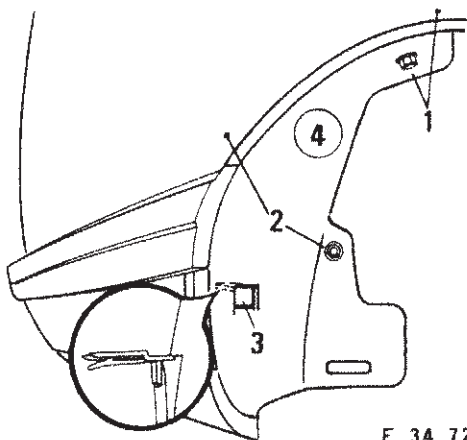

Radhaus rechts hinten

Kunststoffmutter (1,2) lösen, Halter (3) auf der Rückseite aushaken, Radhausverkleidung (4) nach vorne entnehmen.

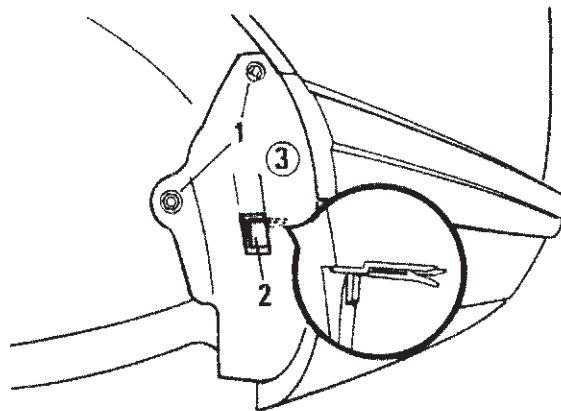

Radhaus links hinten

Kunststoffmutter (1) lösen, Halter (2) auf der Rückseite aushaken, Radhausverkleidung (3) nach vorne entnehmen.

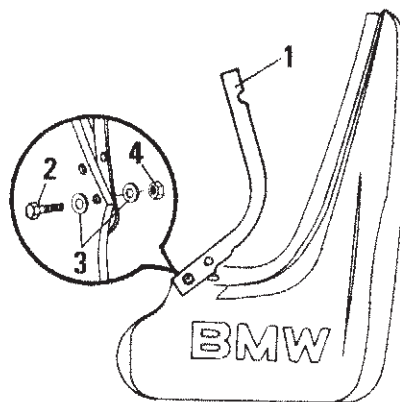

Schmutzfänger hinten anbauen

Der Einbauort ist vor dem Einbauen der Schmutzfänger zu säubern.
Verstärkungsbügel (1) mit Sechskantschraube (2), Scheibe (3) und Sechskantmutter (4) am Schmutzfänger handfest anschrauben.

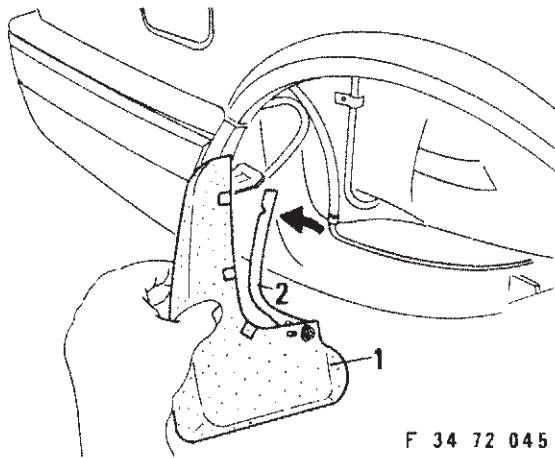

F 34 72 045

Schmutzfänger (1) an den Einbauort halten, Verstärkungsbügel (2) in Pfeilrichtung hinter den Stoßstangenfalz schwenken.

Hinweis:

Ein optimales Anliegen des Verstärkungsbügels (2) ist nur dann gewährleistet, wenn die Versteifungsrippe der Stoßstange in die Aussparung des Verstärkungsbügels hineinragt.

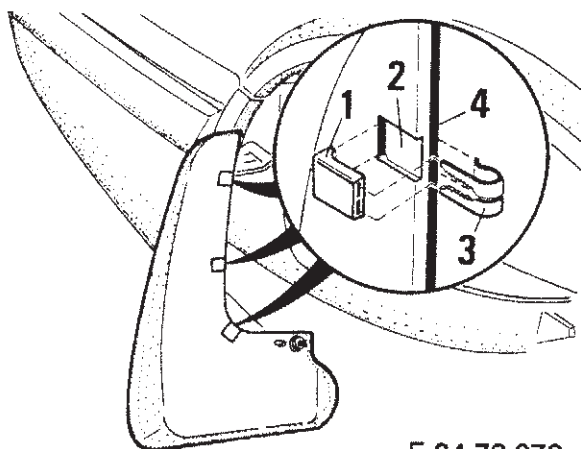

F 34 72 072

Taschenteil (1) in die Aussparung (2) im Schmutzfänger einstecken.

Haltebügel (3) in das Taschenteil (1) und über den Verstärkungsbügel (4) in der Stoßstange schieben und spürbar einrasten lassen.

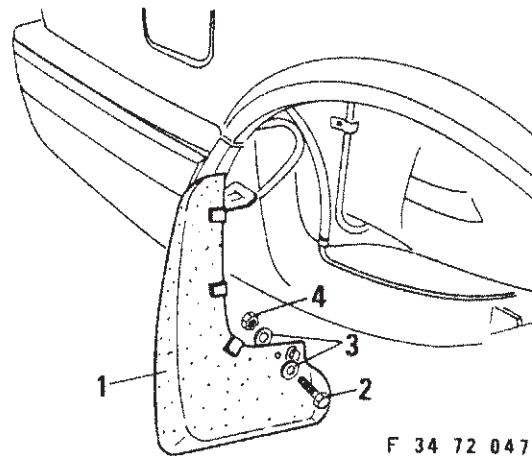

F 34 72 047

Schmutzfänger (1) mit Sechskantschraube (2) Scheibe (3) und von der Rückseite mit Scheibe (3) und Mutter (4) am Verstärkungsbügel handfest anschrauben.

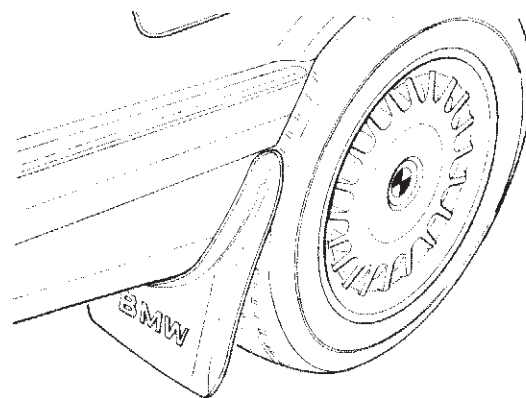

F 32 71 001

Schmutzfänger ausrichten.
Alle Befestigungsschrauben festschrauben.

Einbauhinweis:

Der Zusammenbau der Radhausverkleidung erfolgt sinngemäß in umgekehrter Reihenfolge.

Wichtige Information!

Verwenden Sie zu Ihrer eigenen Sicherheit ausschließlich
Zubehörprodukte, die von BMW freigegeben sind.

Für von BMW nicht freigegebene Zubehörprodukte jedweder
Art übernimmt BMW keine Haftung.

**Weiteres BMW Zubehör,
um aus einem BMW Ihren BMW zu machen,
hält Ihr BMW Händler für Sie bereit.**

Important information!

For your own safety please use only accessory products
released by BMW.

BMW will not guarantee for products of any kind not
released by BMW.

**To turn a BMW
into your very own BMW your BMW dealer
will provide you with a wide range of BMW
accessories.**